

Coluna de Hidrante

TIPO II

Descrição do Produto

As Colunas de Hidrantes Tipo II fabricadas pela Argus foram desenvolvidas para cumprir com todos os requisitos da Norma Petrobras N-111.

Empregando materiais de alta qualidade e robustos procedimentos de fabricação e inspeção, a Argus oferece a melhor solução em colunas de hidrantes para o mercado industrial.

Coluna de Hidrante Tipo II para instalação vertical, fabricada com tubo central de 6" x 400mm de altura, com extremidade superior dotada de CAP soldado de 6" e extremidade inferior biselada para solda. Possui 4 saídas equidistantes com inclinação de 45°, fabricadas em tubo de 2 ½" x 200mm de comprimento, onde são montadas as válvulas angulares de hidrante de 90°, com adaptadores tipo engate rápido de 2 ½" e tampões tipo engate rápido de 2 ½".

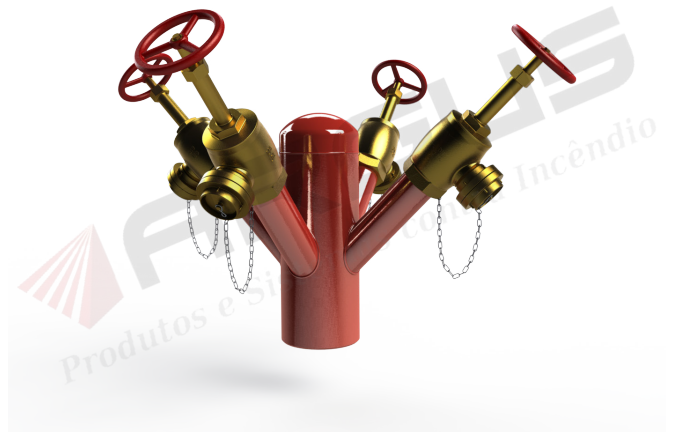

Especificações

- Tubo central de 6" SCH. 40 em aço carbono sem costura ASTM A53.
- CAP DE 6" SCH.40 ASTM A-234 WPB.
- Saídas em tubo de aço carbono sem costura SCH. 80 de 2 ½" com extremidade roscada NPT 8 F.P.P. macho.
- Válvulas angulares de 90° CRANE N-111, conexão de entrada: 2 ½" rosca interna NPT e conexão de saída: 2 ½" rosca externa N.H. 7,5 F.P.P. (NFPA 1963), fabricada em bronze industrial fundido.
- Adaptadores tipo engate rápido de 2 ½" em bronze fundido conforme a norma N-1268.
- Tampões com corrente tipo engate rápido de 2 ½" em bronze fundido conforme a norma N-1272.
- Acabamento das colunas: pintura em epóxi eletrostático a pó, com espessura de 100 micron, na cor vermelho segurança MUNSELL 5R4/14.
- Fornecidas com CAPS plásticos nas extremidades, para proteção das roscas.

Informações Técnicas

- Pressão de trabalho de 200 psig (14,5 kgf/cm²).
- Pressão de teste de 400 psig (29 kgf/cm²).
- Peso estimado: 41,1 Kg.

Normas Aplicáveis

- Petrobras N-111 - Hidrantes Industriais.
- Petrobras N-76 - Materiais de Tubulação.
- Petrobras N-1268 - Adaptador para Mangueira de Incêndio.
- Petrobras N-1272 - Tampão para Mangueira de Incêndio.
- NFPA 1963 - Standard for Fire Hose Connection.
- NFPA 25- Standard for the Inspection, Testing, and Maintenance of Water-Based Fire Protection Systems.

Opcionais

- Saídas, válvulas, adaptadores e tampões em 1 ½".
- Pintura de acordo com a especificação do cliente.
- Válvulas Angulares Modelo A90-I com pressão de trabalho máxima de 21 kgf/cm² (300 psig), listada UL e aprovada FM (ver catálogo específico desse produto).

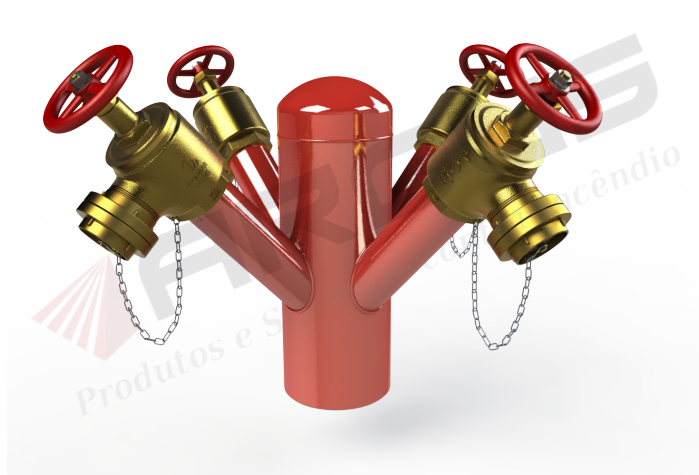

Válvula Angular Modelo A90-I

Dimensões

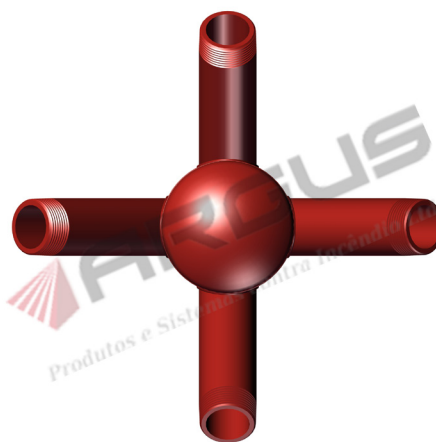
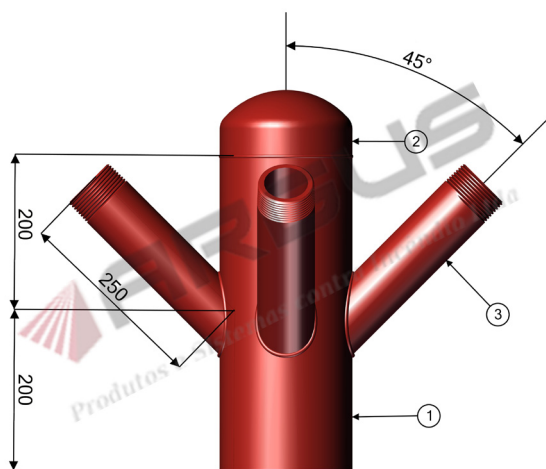

Instalação e Manutenção

As válvulas angulares são fornecidas separadamente das colunas de hidrantes para montagem no campo. Após a montagem das colunas de hidrantes na tubulação de alimentação do sistema, todas as colunas de hidrantes deverão ser abertas para drenagem da água, a fim de limpar e também drenar o ar contido na tubulação. Após essa etapa, o sistema todo deverá sofrer teste hidrostático.

As colunas de hidrantes devem sofrer mensalmente inspeção visual, a fim de detectar possíveis danos no seu conjunto. Os sistemas de hidrantes deverão sofrer testes funcionais anualmente.

Nota

Nos empenhamos em manter as informações sobre nossos produtos sempre atualizadas e corretas. No entanto, não podemos prever todos os usos e aplicações, nem antever todas as exigências ou situações específicas.

Todas as especificações estão sujeitas a alterações sem aviso prévio. Em caso de dúvida ou para informações adicionais, entre em contato com a ARGUS: www.argus-engenharia.com.br ou argus@argus-engenharia.com.br.

Matriz Vinhedo/SP (19) 3826-6670 - Filial Belo Horizonte (31) 2519-5555 - Filial Rio de Janeiro (21) 2440-1496.

Todos os direitos Reservados: Argus - Produtos e Sistemas Contra Incêndio Ltda.